



Ise City

# 広報

# いせ

伊勢市の情報をお届けします

2017  
**5/15**号  
No.213

~ 2017 <sup>イセ</sup>ISE <sup>コレクション</sup>COLLECTION ~

**伊勢市芸術祭**

第61回

## 伊勢市民芸能祭

伊勢市文化協会 (☎・FAX 22-1640)  
文化振興課 (☎22-7885 FAX 23-8641)  
(☒kyo-bunka@city.ise.mie.jp)

# 出演団体を募集します



**募集期間** 5月15日(月) ~ 6月15日(木) (当日消印有効)



### 事前説明会

初めて出演を希望する団体や、あらためて市民芸能祭を知りたい団体などを対象とした説明会を開催します。

**とき** 5月23日(火)、19時~20時

**ところ** いせトピア・2階 学習室3

**申し込み** 5月22日(月)・17時15分までに、電話・ファクス・Eメールで同課へ



※募集についての詳細は、2ページをご覧ください。

# 第61回 伊勢市民芸能祭



**とき** 10月8日(日)・9日(祝)・22日(日)・29日(日)、11月12日(日)・19日(日)・23日(祝)・26日(日)

**ところ** シンフォニアテクノロジー響ホール伊勢（観光文化会館）・大ホール、いせトピア・多目的ホール

## 募集分野



### 邦楽

- 和楽器
- 民謡
- 浪曲・謡曲

### 能楽

- 能
- 狂言

### 邦舞

- 日本舞踊
- 民踊
- 新舞踊

### 吟剣詩舞

- 吟詠
- 剣舞
- 詩舞

### 合唱

- 合唱
- ハンドベル

### 器楽

- 洋楽器
- フォークソング
- ハワイアン音楽
- ロック

### 洋舞①②

- バレエ
- フラダンス
- モダンダンス
- フォークダンス
- ジャズダンス
- ヒップホップダンス
- レクダンス
- 創作舞踊

- ベリーダンス
- フラメンコ
- タップダンス
- 社交ダンス

### その他舞台芸能

- 歌舞伎
- マジック
- 木遣り など

※募集分野にない分野での出演を希望する場合は、伊勢市文化協会にお問い合わせください。

## 申込先 申し込み方法

### ●伊勢市文化協会

〒516-0027 伊勢市桜木町143 山本麻里方

持参	郵送	Eメール
○	○	×

### ●文化振興課(小俣総合支所・2階)

☒kyo-bunka@city.ise.mie.jp

持参	郵送	Eメール
○	×	○

※詳しくは、募集要項をご覧ください。募集要項・申込書は、各申込先・市役所本庁・各総合支所・各支所・シンフォニアテクノロジー響ホール伊勢（観光文化会館）・いせトピアなどにあります。また、市のホームページに掲載しています。

予算額 185万円

No	データ名	データ形式
1	<b>位置データ</b> 観光フリー Wi-Fi "Summit Wi-Fi Ise"	XLS、KML
2	<b>位置データ</b> 観光案内・手荷物預かり	XLS、KML
3	観光客実態調査	PDF
4	指定文化財等一覧	XLS
5	伊勢市全域の鳥瞰図 <small>ちょうかん</small> ・伊勢の歳時記	PDF

## 公開データ一覧

市のホームページに「オープンデータ」を掲載しました。  
オープンデータは、市が保有するデータの活用促進を目的として、保有データを二次利用可能なルールのもとで公開しています。

情報調査室 (☎21-5507) (FAX) 28-2404

## 伊勢市オープンデータの活用を



利用規約を守っていただければ、誰でも自由にデータを利用することができます。  
市のホームページの「オープンデータライブラリ」をご覧ください、オープンデータを利用してください。

※二次利用とは、利用者が何らかの編集・加工などを行い、新たなデータを作成することや複製・配布を行うことです。

1

オープンデータ

市のホームページにあるバナーをクリック

## 利用方法



# わたしたちの地域だから、わたしたちでやりたことがある

市民交流課 ☎ 21-5563 FAX 21-5642



## ふるさと未来づくりとは

住民が身近な課題を自主的に解決し、地域の特性を生かして自立的にまちづくりを行い、将来にわたって豊かで住み良いまちを実現するための地域自治の仕組みが「ふるさと未来づくり」です。

## まちづくり協議会とは

地域のふるさと未来づくりを進めるため、地域で暮らす皆さんが構成員となつて自主的につくられる組織です。小学校区を基本に、市内全域で23のまちづくり協議会が設立されています。地域住民の皆さんやその地域に関わりを持つさまざまな人や団体が、力を合わせて、地域でしか解決でき

ない課題や「地区まちづくり計画」に基づく活動に取り組みます。

## 活動に参加を

少子高齢化や人口減少、単身世帯の増加など、地域社会は大きな変化のときを迎えています。

こうした中、「自分たち

のまちは自分たちでつくる」という考えのもと、まちづくり協議会は、地域の未来・将来像を考え、地域全体で取り組めることを話し合い、知恵を出し合つて、地域課題の解決や住み良いまちづくりのための活動を行っています。

子どもの見守り、地域を挙げた防災訓練、町歩きによる地域の魅力発見や危険箇所点検など、地域ごとに行われているさまざまな取り組みを、今後も紹介していきます。お住まいの地域の活動に、ぜひ参加してください。



No	データ名	データ形式
11	自治会避難所	XLS
12	<b>位置データ</b> 伊勢市内の AED 設置場所	XLS、KML
13	伊勢市の人口・世帯数	XLS
14	花火大会写真	JPEG
15	文化施設写真	JPEG
16	スポーツ施設写真	JPEG

No	データ名	データ形式
6	<b>位置データ</b> 伊勢電 (伊勢電気鉄道)・二見ロープウェイ	KML
7	<b>位置データ</b> 神都線 (路面電車~ケーブルカー)	KML
8	<b>位置データ</b> <sup>かみやしろ</sup> 神社みなとまち散策	KML
9	<b>位置データ</b> 災害時指定避難所	XLS、KML
10	福祉避難所	XLS

## データの特徴

データ形式が「KML」となっている位置データは、Google マップや国土地理院ホームページの地図に簡単に取り込むことができます。



④

災害時指定避難所(kml)(253KB) オープンデータ対象

利用したいデータをダウンロード

③

データ公開ページ

【危機管理課】「避難所一覧表」

利用したいデータの公開ページをクリック

②

伊勢市オープンデータライブラリ

伊勢市オープンデータライブラリが表示されます



「お伊勢さん菓子博」は、楽しかったな。



いただいたお菓子がまだ残っているよ。



今度はどんなイベントがあるのかな?



僕としては、ダイエツト博をしてほしいなア...

# いせ市民活動センター パーティいせ情報

いせ市民活動センター (☎20-43385 FAX 20-43386)

No.69

いせ市民活動センター  
指定管理委託料  
約1425万5千円

● 利用人数  
5万9534人  
(平成28年度)

## 共に豊かな

### 地域づくりを

NPOや市民活動団体は、公共の担い手として期待され、多くの団体は行政からの補助や委託を受けて活動をしてきました。そんな効果もあり、団体の多くは専門性を身に付け、行政にとっても必要不可欠な存在となってきました。

また、独自に資金を稼ぎながら事業を展開する団体も生まれてきました。最近伊勢市では、NPOや市民活動団体だけでなく、まちづくり協議会が新たな公共の担い手として運営され、その活躍が期待されていると思います。そんなまちづくり協議会とNPOや市民活動団体とが一緒に活動すれば、より豊かな地域づくりができるのではないのでしょうか。

地域の困り事に対して、その課題を解決することを専門にしている団体があるかもしれません。

また、まちづくり協議会の事務局体制や組織運営、活動していく上での補助金や収入を得る方法など、その解決策を、いせ市民活動センターも一緒に考えていきたいと思っています。

## NPO・ボランティア だいたい活躍中!

### 厚生総合型スポーツクラブ

代表 藤原

私たちは、スポーツや文化を愛好する地域住民の誰もが、それぞれの体力や年齢、技術、興味、目的に応じて「いつでも、どこでも、いつまでも」参加できる、地域に密着したクラブを目指しています。クラブには、大人17団体(会員518人)、子ども10団体(会員285人)が参加しています。大人のクラブでは、バレーボール・ソフトバレーボール・卓球・レクダンス・太極拳・バスケットボール・ソフトボール・伊勢音頭・民謡踊り・グラウンドゴルフ・空手・バドミントンを、会員50円(会員外は100円)から(で毎日一緒に楽しんでいきます。子どものクラブでは、バレーボール・軟式野球・陸上・バスケットボール・レクリエーション・体操の教室を定期的に設け、会員無料(会員外は50円)



カヌー教室の様子

厚生総合型スポーツクラブ  
☎・FAX 28-7368 (藤原さん)

この他にも、区民運動会やウォークラリー、カヌー、ハイキングなど、区民全体の行事を企画・運営し、回覧やブログで活動状況や大会結果を学区内に広報しています。スポーツだけでなく、茶道や華道、大正琴、コーラスなどといった文化クラブもあり、地域の皆さんや子どもたちが参加しています。

# めざそや! 共同参画 29

市民交流課 (☎21-5513 FAX 21-5642)

今年度は、働くことを望む女性が生き生きと働ける職場環境づくりについて考えてみましょう。

次回からは、さまざまな取り組みを行っている、伊勢市男女共同参画推進表彰事業者を順次紹介していきます。

## 働きやすい職場の条件

1. 雰囲気が良い
2. 労働時間が適正・融通が利く
3. 休暇を取りやすい
4. 自分のやり方で仕事を進められる
5. 社内のコミュニケーションが円滑

(女性向け求人情報サイト「エンウィメンズワーク」のアンケートより)

少子高齢化などにより、働ける年齢層の人口が年々減少しています。また、結婚・出産・育児といった人生の重要な場面で、仕方なく離職に至る場合もあります。さらにこれからは高齢化によって、働き盛りの社員が介護で休む、退職するといった事態も増加するでしょう。

これからの企業に

必要なものは?

これは、企業だけでなく社会にとつても重大な問題です。残っている社員が健康を害したり、新たに人材を育成するために多くの時間と経費が必要となったりします。

企業は、社員が望まない離職に至らないよう、育児・介護休業制度や短時間勤務制度の充実などを図り、また、職場復帰支援を行うことも重要です。

制度が充実しても、周囲の理解が得られなければ、利用することができません。理解を得るためには、周囲の社員が不公平感を抱かないようなシステムや休暇制度が必要で

これらの制度が整い、誰もが働きやすい会社になると、優秀な人材が集まり、企業にとつてもプラスになるでしょう。

## あなたにとって働きやすい職場とは?

子どものいる女性には、産前産後休暇や育児休暇などがあり、独身女性には不公平に感じられるかもしれません。

しかし、女性には結婚や子育て以外に、家族に病人がいる、自分自身に持病がある、女性特有の更年期障害でつらい時期があるなど、誰にでも当てはまるようなさまざまな時期があります。

その時期を乗り越え、再び仕事に集中できるときが来るまで頑張るには、柔軟な勤務形態が求められます。しかし、制度だけでは成り立ちません。上司を含め、社員一人一人の意識改革も重要です。

職場でコミュニケーションを図り、それぞれの状況を理解して互いに譲り合ったり、それぞれが仕事の効率を上げる努力も必要です。

女性にとつて働きやすい職場は、男性社員や年配社員にとつても働きや

課長、それは大変やわ。彼女の仕事は私が引き受けます。

お互いさまやもん。頑張らんなあ。

私も手伝うわ!

お子さんがインフルエンザなので、山田さんはしばらく休みます。

すい職場となります。

インターネットを使って自宅で作業するなどのフレキシブルワーク(時間だけでなく場所にも縛られない働き方)もあります。自分に合う働き方を模索し、上司に相談すると、意外な発見があるかもしれません。

# 結婚の希望を持つ従業員や地域の若者を応援しませんか

市民交流課 (☎21-5513 FAX21-5642)

市では、結婚を望む人が結婚でき、子どもを産み育てたい人が安心して子育てができるまちを目指し、平成27年10月に「いせ出会い

支援センター」を開所し、出会い・結婚に関するさまざまな情報を提供してきました。

今後は、地域全体で若者

を応援していくため、従業員の結婚を支援し、働きやすい職場環境づくりに取り組んでいただける企業を募集します。



## 【いせ若者応援ネットワーク】

登録（無料）は、同センターのホームページからできます。

### いせ出会い支援センター

船江1丁目 471-1  
「ミタス伊勢」内  
☎ 21-1322 FAX 21-1323  
URL <https://www.ise-deai.jp>

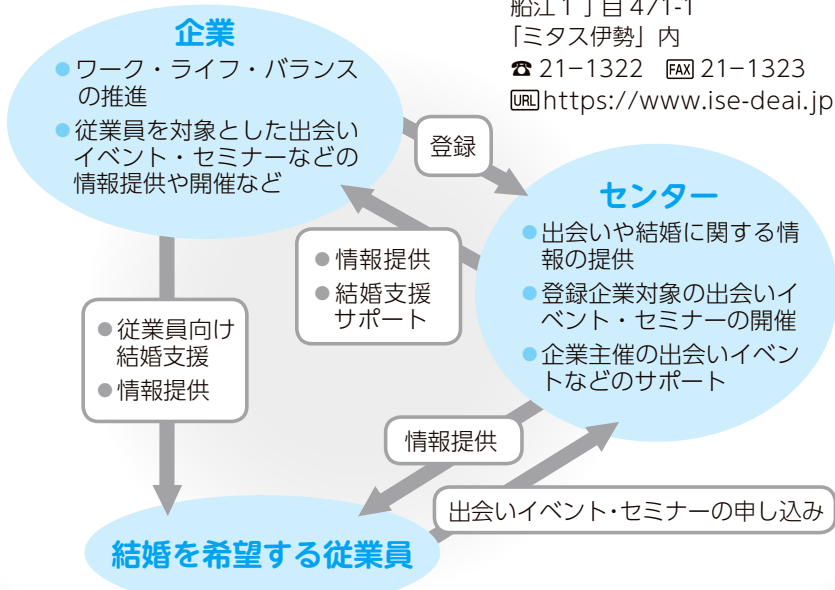

### 登録企業への提供内容

- 従業員の結婚支援のサポートやノウハウの提供
  - 同センターからメールマガジンの送付
    - 従業員対象のセミナーやイベント情報
    - 伊勢市や周辺市町・県が行う同様事業に関する情報
    - 登録企業従業員のみ参加できる異業種交流会の開催情報
  - 同センター発行の出会い・結婚・出産・育児を応援する情報紙「いとし・いせ」の毎月送付
  - 他の登録企業に当該会社情報の提供
- ※情報は、市および同センターが適切と判断したものに限りです。

「地域医療支援病院」に承認されました

当院は3月17日、三重県の「地域医療支援病院」に承認されました。

地域医療支援病院は、地域医療の確保を図る病院としてふさわしい構造設備などを有する病院に対して、都道府県知事が承認します。

医療施設機能の体系化の一環として、患者さんには身近な地域で完結する医療の提供が望ましいという観点で、医療提供や医療機器などの共同利用を通じ、第一線の地域医療を担うかかりつけ医・歯科医などを支援する能力を備えています。

当院はこれまでも、地域の医療機関や患者の皆さんのご協力のもと、地域医療

# 愛情と誇りを持って 病院を目指して

伊勢総合病院 (☎23-5111 FAX27-2315)

この承認を機会に、あらためて当院の役割を再確認し、今後も地域の医療機関との連携強化に努めるとともに、地域医療の向上を図り、地域の皆さんに、より安全・安心で質の高い医療を提供できるよう、一層努力をしていきます。

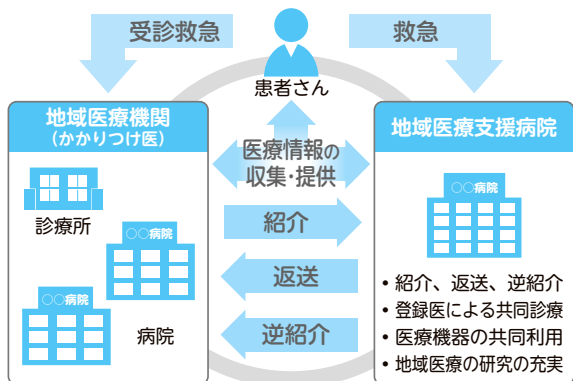

## 一人ひとりが輝くために

学校教育課 (☎22-7883 FAX23-8641)

## 平成28年度人権作文集 「人権の芽」から

学校での人権学習の取り組みから、今回は中学生の作文を紹介します。

## 「人の個性」 (中学2年生)

この世の中には、いろんな人がいます。一人一人、いろんな個性をもっています。

そして、いわゆる普通の人と何かが違うことで傷つけてしまう人もいます。

私は背が低いです。背が低いことで何度も傷つきました。身長のことを中学生になるまで、自分では全く気にしていませんでした。ですが、そのことを他の人に言われ、気にするようになりました。私が少しずつ自分の身長を気にし始めた

のは、中学生になってからでした。中学校に行けば、背の高い人ばかりで身長差がすごく気になりました。クラスでも女子の中では一番低く、「小さいねえ」とか「小学生みたい」など言われ、からかわれたりしました。部活の発表で演技をしていますが、周りからは、「小さい女の子」と呼ばれていたらしく、自分の身長は普通の人と違うと思うようになってしまいました。そんなある日、私が出したことに對して、友だちが、「背が低いから、みんなよりくやな。」と言いました。くとしたのは、思い出して書きたくもない、私にとつてはすごく嫌な言葉だからです。それほど傷つきました。

そこから、自分の身長がコンプレックスになってしまいました。背が低いとみんなと違って普通の人じゃないの？と不思議に思いました。

その後も、自分の身長のことを常に言われるようになってしまいました。その度に傷つきました。私の身長のことを言う人たちは、何気なく言う言葉なんだろうと思っただけ、その言葉で、私みたいに傷つく人もいます。だから、何気ない言葉でも、その言葉で傷つく人も、傷つかない人がいます。それは、人によって違ったり、その人の受けとめ方次第で変わってきます。

私は、自分の身長のことを言われ、差別されているように思い、すごく嫌な気持ちになりました。人の個性は、いろいろあるし、例えば、生まれつきの病気や急に起きた出来事で、話すこと、聞くこと、見ること、歩くこと、走ることなどが

りたくてもやれない人。他の人があたり前に出来ることが出来ない人だっと思っています。それを差別されるような言い方で人の個性を悪く言うのは、違つと思えます。それで、心に傷がつき、自分から命を絶つた人もたくさんいます。今問題にもなっている、いじめもそうです。誰かが敵になり、悪口を言われたり、もっと酷くなれば、暴力をされたりと、傷ついている人たちが、世界中にたくさんいます。だから、もし相手に不満があるのであれば悪口ではなく、相手の気持ちになつて上手く言葉を伝えるようになるし、相手にも理解してもらえらると思えます。そうすれば、いじめも減り、悲しむ人が少しでも減ると思うので、そんなふうになれればいいなと思います。



この世の中では、いろんなことが起こっています。嬉しいことは、もちろん、悲しいことや、許せないことなども起こっています。悲しい出来事が減つていけば、みんなが安心して幸せに生活できると思います。そんな世の中になってほしいです。未来への希望や可能性につながる一つの命を大切にしてもらいたいんです。この世で自分は、たった一人。自分と同じ人はいないということを胸に刻み、個性を大事に、自分らしく生きていきたいと思えました。私と同じように自分のコンプレックスで悩んでいる人がたくさんいるということを知ってから、そう思えるようになってきました。そんな人たちと一緒に、いろんな個性をもっているのが「人」というのだと伝えていきたいです。世界中が相手の個性を理解してあげることができる人で溢れますように。



# 地域で自分らしく暮らす

シリーズ  
第9回

～支え支えられ、認知症と共に笑顔で暮らすまちづくり～

市では、認知症になっても住み慣れた地域で安心して生活することができるよう、認知症に関する相談に応じています。

今回は、認知症の正しい知識の普及や家族支援など、認知症への取り組みについて紹介します。

## もの忘れ相談チーム (認知症初期集中支援チーム)に相談を!

「もの忘れ相談チーム」では、認知症の症状が心配な人に対して、認知症の専門医や保健師、社会福祉士などが早くから関わり、相談に応じています。

「最近もの忘れが増えてきた」「何回も同じことを言う」など、気になる様子が見られたら、まずは相談してください。

**対象** 在宅で生活している原則40歳以上で、認知症の症状(認知症の疑いを含む)があり、次のいずれかの状態の人

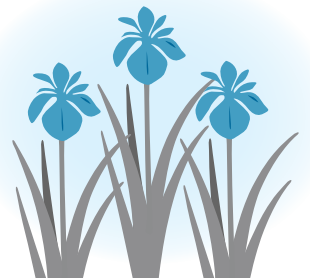

- 認知症の診断を受けていない、または治療を中断している
- 医療サービスや介護保険サービスにつながらない、または中断している
- 認知症の症状で対応に困っている など



## 認知症あんしんガイドブック

このガイドブックは、認知症の症状の経過や適切な対応について、また認知症に関する相談先や介護サービスの利用の流れ、福祉サービスなどを総合的にまとめた冊子です。

市のホームページへの掲載のほか、地域包括ケア推

進課や地域包括支援センターに置いてありますので、認知症への対応を知

るきっかけとして、活用してください。



認知症あんしんガイドブック

## 悩みを共有し、交流する場があります!

認知症の人やその家族が集まり、介護について話したり、交流する場があります。認知症の症状や対応について困っていることがあ

れば、一人で悩まず気軽に話してみませんか。詳しい内容は、左記の家

族会・各交流会へ問い合わせてください。

### <家族会>

公益社団法人  
認知症の人と家族の会  
三重県支部 伊勢地区担当  
(常磐2丁目10-12)  
☎ 20-5155 FAX 20-5165  
※「伊勢地区のつどい」(福祉健康センター)を偶数月の第2火曜日に開催。

### <交流会>

- ・オレンジカフェ ほほえみ  
NPO 法人和泉  
(古市町15-8)  
☎ 65-7815 FAX 65-7816
- ・みやざきカフェ  
認定 NPO 法人ときわ会 藍ちゃんの家  
(岡本3丁目5-18)  
☎ 27-8039 FAX 23-9300



## 認知症サポーター 養成講座を開催

市では、認知症を正しく理解し、認知症の人やその家族を温かく見守る「認知症サポーター養成講座」を開催しています。グループや地域の仲間を対象に、希望の場所での講座も開催しています。

関心のある人は、地域包括ケア推進課へ問い合わせてください。

## 徘徊SOSネットワーク「いせ見守りてらす」 登録制度をご存じですか？

認知症などで行方が分からなくなった人が、警察や地域包括支援センターなどの関係機関の協力により、できるだけ早く安全に家族の元へ帰っていただくための制度です。

### 徘徊SOSネットワーク 「いせ見守りてらす」の 仕組み

徘徊の恐れのある高齢者

を登録し、登録した人には登録番号を記載した「反射シール」(下図参照)をお渡ししています。この反射シールを、外出時に身に付ける物に貼っておくことで、人目に付くようになっていきます。反射シールを貼っている人を見つけたら、伊勢警察署(☎20-0110)や、地域包括ケア推進課、市内の地域包括支援センター

へ連絡をお願いします。日頃から身の回りの物(衣服やかばん、つえ、靴など)に名前や連絡先を書くなりしもの時に備えることも大切です。



### 位置情報提供システム 端末(GPS端末機器) の貸与

認知症などで行方が分からなくなった際に、行方不明者の位置を探し、安全に保護ができるよう、また、在宅介護をする家族の負担軽減を図るため、位置情報提供システム端末(GPS端末機器)を貸与しています。詳しくは、地域包括ケア推進課へ問い合わせてください。

## 地域包括ケアシステム啓発講演会 伊勢認知症フォーラム

### テーマ 「それぞれの立場で 認知症を考えてみませんか」

認知症になっても安心して暮らしていくためには、周囲が認知症について正しく理解し、社会全体で支え合う環境が大切です。

認知症についての理解を深めるとともに、当事者や支援者の声を聞き、市民一人一人が地域でできることについて考えてみませんか。



**とき** 6月4日(日)、14時～16時  
(開場は13時30分)

**ところ** ハートプラザみその  
多目的ホール

### 講演会の内容

#### 講師

- 笠間 睦さん  
(榊原白鳳病院 診療情報部長 医師)  
「人生の最終段階における医療」に本人の意向をどう反映させるか  
認知症の告知ー「早期発見→告知」が早期絶望とならないように
- 樋口 直美さん (レビー小体病 本人)  
「認知症って何ですか？」
- 鬼頭 恵津子さん  
(グループホームはるた 施設長)  
「アルツハイマー型認知症になった母」  
～住み慣れた我家での暮らしを支えるために～

**対象** 市内在住の人

**定員** 200人(先着順)

※申し込みは不要ですが、会場が満員になったときは入場できない場合があります。

※手話通訳者・要約筆記者の派遣が必要な人は、5月25日(休)までに地域包括ケア推進課へ連絡してください。

**主催** 一般社団法人 伊勢地区医師会・伊勢市

# みんな笑顔 伊勢の元気へ

# 健康づくり通信

申し込み・問い合わせ (8時30分～17時15分)

健康課(中央保健センター)

八日市場町・福祉健康センター内

TEL 27-2435 FAX 21-0683

参加費などの記載のないものは無料

## パパとママの教室 ママ安心サポートいせ

とき 6月11日(日)、9時30分～12時

ところ 中央保健センター

対象 初妊婦と夫

内容 沐浴体験、妊婦模擬体験、保健師・助産師の話など

定員 30人程度

申し込み 電話またはフアックスで同課へ

## 健康の日啓発事業 「産後のママの運動による体調管理」 パネル展示

産後の母親の体は疲れやすく不調を感じやすいものです。産後の体や過ごし方について

考えてみませんか。

とき 6月11日(日)、9時30分～12時

ところ 中央保健センター

対象 妊産婦など

内容 運動を中心とした産後の体調管理に関するパネル展示、ワンポイントアドバイス

## 健康チェックを してみましよう！ 健康テラスの催し

健康チェックの場として、健康テラスを設置しています。次の期間は測定機器を追加し、来場者全員に歯の啓発グッズを進呈します。

とき 6月14日(水)～16日(金)、10時～16時(受け付けは15時30分まで)

## ●健康づくりアドバイザー (ヘルスアドバイザー) 養成講座

	とき	内容	講師
第1回	6月15日(木) 13時30分～15時30分	「伊勢市のことをもっと知ろう！」	保健師
第2回	6月29日(木) 13時30分～15時30分	「生活習慣病を予防しよう！」	保健師
第3回	7月6日(木) 13時30分～15時30分	「体の健康はお口から！」 講演、ブラッシング、 染め出し体験	歯科医師 (伊勢地区歯科医師会会員) 歯科衛生士
第4回	7月28日(金) 13時30分～15時30分	「運動で身体イキイキ！」 講演、実技	小木曾 一之さん (皇學館大学教授)
第5回	8月4日(金) 10時30分～14時30分	「バランス食で肥満予防！」 調理実習	栄養士
第6回	8月17日(木) 13時30分～15時30分	「こころの健康づくり」 グループワーク「健康づくり活動について考えてみよう！」、修了証書授与	保健師

講座終了後はヘルスアドバイザー

## 楽しく健康づくりを 実践しましょう！ 健康づくりアドバイザー (ヘルスアドバイザー) 養成講座

ところ 中央保健センター・ロビー  
対象 市内在住の人  
内容 骨密度測定(手首)、お口の環境チェック、口臭チェック、噛む力チェック

イザーとして、保健師と共にウォーキングなどの健康づくり活動を楽しく実践してみませんか。  
とき・内容 左表のとおり  
ところ 中央保健センター  
対象 市内在住で全日程に参加できる人  
定員 30人(先着順)  
参加費 300円(調理実習の材料代)  
申し込み 電話またはフアックスで同課へ



# シロアリ駆除キャンペーン

限定30棟  
6/30まで

1階床面積18坪を特別価格にて防蟻工事を実施いたします!! 安心の5年保証付

# 76,000円(税別)

※18坪以上は、1坪/6,500円(税別)ずつ追加となります。通常価格117,000円(税別)のところ  
※キャンペーン価格は、レギュラー施工に限ります。

株式会社N-U-Cグループ  
NUC Group

中部白蟻研究所

まずは、お気軽にお電話ください。イ ヤ ナ ム シ ナ シ  
0120-187647

〒510-0208 鈴鹿市鈴鹿ハイツ1-25  
営業時間 8:00～19:00

三重県全域対応!

お申込みの際に「広報いせを見た」と必ずお伝え下さい。

広告

シニア世代のための「筋活講座」

この講座では、活動的に過ごせる体づくりのための筋力トレーニングの基礎を学び、自宅で継続して取り組めることを目指します。

とき 6月20日～8月22日の毎週火曜日(8月15日を除く)、9時30分～11時30分(全9回)ところ 中央保健センター

対象 70歳以上の人  
※同課が開催する転倒骨折予防教室、筋活講座の受講経験がない人を優先します。

内容 体力チェック、筋力トレーニング、健康講話、グループワークなど

※持病がある人は、主治医に相談してください。  
定員 30人程度  
持ち物 傷害保険料90円  
申し込み 5月15日(月)～31日

※に、電話またはファクスで同課へ



5月31日は「世界禁煙デー」  
5月31日～6月6日は「禁煙週間」

毎年5月31日は、世界保健機構(WHO)が定める「世界禁煙デー」で、わが国でも厚生労働省が、世界禁煙デーから始まる1週間を「禁煙週間」と定め、普及啓発を行っています。  
たばこが健康に悪影響を与

えることは明らかであり、がんや循環器疾患などの生活習慣病を予防する上で、たばこ対策は重要な課題です。

この機会に、禁煙や受動喫煙について考えてみませんか。

へみんなを進める  
たばこ対策のポイント

健康のためには、禁煙が一番！

禁煙は自力でも可能ですが、医療機関の禁煙治療による禁煙補助薬の利用で、ニコチン切れの症状を抑えることができます。比較的楽に、しかも自力に比べて3～4倍も禁煙に成功しやすくなるのが分かっています。禁煙外来または主治医に相談してみましよう。

受動喫煙を防ごう！

喫煙者は、自分の喫煙が周囲の人の健康に悪影響を与え

ていることを十分理解し、非喫煙者(特に未成年者や妊婦)の周囲での喫煙は避けましよう。

また、残留たばこ成分による健康被害となる三次喫煙(サイドハンドスモーク)を防ぐため、赤ちゃんなどが過ごす部屋での喫煙や、喫煙直後の人との会話は避けましよう。

市では、平成28年4月に「伊勢市受動喫煙防止対策ガイドライン」を作成し、取り組みを進めています。

平成29年1月には、市内公共施設(19施設)について受動喫煙防止対策の効果を測定し、必要に応じて改善に向けた話し合いを行いました。

今後、市民の皆さんが健康で快適に過ごすことができ、環境づくりを目指して取り組みを進めていきます。

広告

ご遠方にお住まいの方も永代管理制度のある伊勢やすらぎ公園へ改葬される方が増えています。

新区画販売中!!

もくせい2 (2㎡) ⑤⑩+新⑪  
(3㎡) ⑤⑧+新⑥ (10㎡) ①

※○内の数字は保有区画数です。もくせい2以外の区画も多数有。

1. すべて東向き
2. 通路が自然土舗装
3. やすらぎのどまん中
4. 2㎡23万円より
5. 建墓期間制限無し

もくせい2 (3㎡) 建墓例



弊社展示場



仲介・買取りもいたします。お気軽にご相談下さい。

石塔 常時130基  
仏壇 " 80基  
屋内展示中

お問い合わせ  
☎ 28-5390  
中村石材・仏壇店  
[年中無休] (正月と盆除く)  
伊勢市上地町2691-48  
伊勢問屋センター内

有料広告募集中

広報広聴課 (☎ 21-5515 FAX 22-9699)

広告の規格や申し込み方法など、詳しくは「広報いせ」2月15日号の14ページまたは市のホームページをご覧ください。

※これらの広告は企業広告であり、市が広告主や商品などを推奨するものではありません。



光と緑に包まれた美しい街並を誇る、南垂れ高台の大型団地

「ぐらんぱーく光の街」

三交不動産

光の街

●定休日/火・水曜日  
●営業時間/9:30～18:00

606区画のビッグスケール 伊勢のオアシスガーデン

モデルハウス公開中 先着順受付中

三交不動産 (一社) 不動産協会会員・国土交通大臣免許(15)第41号 ■お問い合わせは、「光の街インフォメーションセンター」  
東海不動産公正取引協議会加盟・(社) 不動産流通経営協会会員 ■お問い合わせは「光の街インフォメーションセンター」  
戸建事業本部 分譲住宅事業部 / 〒514-0033 津市丸之内9番18号 TEL:059-227-5488 ■0120-219-649

## 伊勢志摩SAKEサミット

伊勢志摩SAKEサミット実行委員会  
 (☎22-2730 FAX 22-3133)  
 [有限会社 ニコマート]



伊勢志摩サミット開催から1年の節目を迎える5月に「伊勢志摩SAKEサミット」と題し、三重県の地酒PRイベントを開催します。

伊勢銀座新道商店街を舞台に、伊勢志摩サミットで全国的に話題となった三重県の地酒を再び盛り上げます。

チケット制(10枚つづり)で、飲み放題ではありません。当日、チケット1枚と専用のおちよこを交換します。

**とき** 5月28日(日)、10時30分~16時

**ところ** 伊勢銀座新道商店街

**料金** 前売り 3,000円 (当日 3,500円)

※当日券の販売時間は、10時~15時です。

## ビストロしんみち

うまくに伊勢シェフクラブ  
 (☎・FAX 26-1040)  
 [ルバンボッシュ]

伊勢銀座新道商店街に一夜限りの大人の夜店が並びます。各店ブースでは、料理やドリンクを300~1,000円で楽しめます。

一夜限りの「ビストロしんみち」にぜひお越しください。



**とき** 5月19日(金)、16時~21時

**ところ** 伊勢銀座新道商店街

(伊勢市駅側入り口付近)

低カロリー・バランス食

家庭で  
実践  
Cooking

健康課 (☎27-2435 FAX 21-0683)

### 家庭で実践! 油とり過ぎ対策レシピ

## 鮭とじゃがいものコロッケ



#### 材料 (2人分)

- じゃがいも 150g
- 生鮭 60g
- 塩 ひとつまみ
- しょうゆ 小さじ1・1/2
- 塩 小さじ1/6
- コショウ 少々
- キャベツ 50g
- トマト 60g
- 小麦粉 大さじ1・1/2
- 卵 1/2個
- パン粉 30g
- とんかつソース 大さじ1

#### 作り方

- ①じゃがいもは皮をむき、一口大に切ってゆでる。やわらかくなったら湯を捨て、鍋をゆすって水分をとばし、つぶす。
- ②熱湯に塩を加えて生鮭をゆで、皮と骨を除いてほぐす。
- ③①と②を合わせ、しょうゆ・塩・コショウを混ぜ合わせ、4等分して丸める。小麦粉・卵・パン粉を付け、オーブントースターで両面を焼く。
- ④キャベツはせん切り、トマトはくし形に切り、③と共に器に盛り、とんかつソースをかける。

1人分の  
栄養価

219kcal

- たんぱく質 13.1g
- 脂質 3.8g
- 塩分 1.8g

Memo

調理の工夫で油を抑えよう! 豚ロース肉(100g)の場合

#### 揚げる(衣付き)

352kcal

衣はできるだけ薄く付ける、大きいままで揚げるなどで、油を吸う量を抑える。



#### 炒める

266kcal

フッ素樹脂加工のフライパンを使う、余分な油はペーパーで拭く。



#### ゆでる

206kcal

ゆでて、素材の脂肪を落とす。



油を  
控える  
コツ

市のホームページで、バックナンバーや「季節の野菜レシピ動画」を見ることができます。 ※治療中の人は、医師の指示を守ってください。

低カロリー・バランス食レシピ 伊勢市



季節の野菜レシピ動画 伊勢市



伊勢まるごと博物館ネットワーク会議事務局「文化振興課内」

☎ 22-7885 FAX 23-8641

予算額 47万7千円

## 神宮徴古館本館 特集展示

# 「伊勢神宮の神宝 紡織具の美―紡ぐ・織る―」

開催期間：9月30日(土)まで

神宮徴古館では、特集展示「伊勢神宮の神宝 紡織具の美―紡ぐ・織る―」を開催しています。

同館では、平成27年10月のリニューアルオープン以来、平成25年の式年遷宮で古い御殿よりお下げした御装束神宝の特集展示を行っています。

平成28年10月からは、神宝の中から「紡織・紡績具」をテーマに、機織り機の精巧なミニチュアである御高機や金銅御高機など、あまり目にするのできない神宝などを展示しています。式年遷宮で神様に捧げられる御装束神宝は、人間国宝など当代を代表する美術

工芸家が調製しますが、神宝の中には一部分を仕上げるだけで1年以上を要するものもあります。

式年遷宮の神宝は、ただの宝物ではありません。工芸品として価値があるのももちろんですが、それら一つ一つには美術工芸家にとって最高の真心(技)が込められています。

神様に捧げるためだけに作られた神宝には、作者の氏名が記されることはありません。「究極の美しさは、無私(私欲がない)の心から作られたものに宿る」そのことを神宝が語りかけてくるようです。皆さんの来館をお待ちしています。

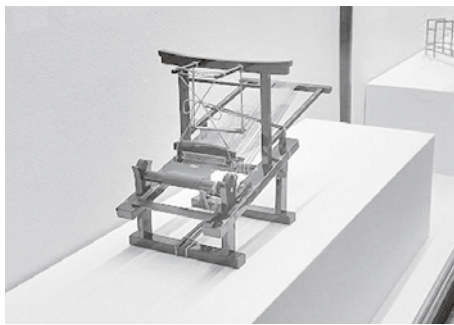

展示中の御高機

### 神宮徴古館

☎ 22-1700 FAX 22-5515

所在地 神田久志本町 1754-1  
 開館時間 9:00 ~ 16:30 (入館は 16:00 まで)  
 休館日 木曜日 (祝日の場合は翌日)  
 入館料 大人 500 円、  
 中学生以下 100 円  
 (就学前の子どもは無料)

## イベント掲示板

このコーナーは、国・県・市または教育委員会が共催・後援などをするイベント情報を案内するコーナーです。参加費などの記載のないものは無料です。

### 伊勢管弦楽団第 36 回記念定期演奏会

伊勢管弦楽団 (☎ 080-4968-8548)

時 5月28日(日)、① 13:45 ~ ・ ② 14:00 ~ (開場は 13:15) 所 シンフォニアテクノロジー響ホール伊勢(観光文化会館)・大ホール 内 ① プレトーク、② J. ブラームス作曲交響曲第2番ニ長調、R. ワグナー作曲「パルシファル」より聖金曜日の音楽、R. シュトラウス作曲組曲「ばらの騎士」より抜粋および第3幕の三重唱(共演: 廣めぐみさん、相可佐代子さん、安田未央さん、指揮: 大谷正人さん) 料 一般…前売り 1,500 円・当日 2,000 円、高校生以下…無料

※就学前の子どもをお連れの場合はご配慮ください。

### 皇學館大学 月例文化講座

皇學館大学 企画部 地域連携推進室

(☎ 22-8635 FAX 27-1704 [代表])

時 6月3日(土)、14:00 ~ 15:30

所 皇學館大学・4号館 431 教室 内 講座「大宝律令と古代国家」 遠藤慶太さん (国史学科准教授)

### 第 62 回三重県・第 56 回南勢地区母親大会

母親大会実行委員会 (☎・FAX 24-6913)

時 6月4日(日)、10:00 ~ 16:00 所 いせトピア

内 午前: 分科会、午後: 記念講演「テロとの戦いとは? 紛争地からの最新報告」西谷文和さん(フォトジャーナリスト) 料 800 円(資料代) ※託児できます。

### 転倒予防講演会

伊勢市視覚障害者福祉会 (☎・FAX 24-5501)

時 7月15日(土)、13:00 ~ 15:00

所 いせトピア・多目的ホール

定 300 人(先着順)

内 講演「目指せ! いきいき健康家族~子供のからだの異変から高齢者の転倒予防まで~」武藤芳照さん(日本転倒予防学会理事長)

申 5月10日(火)~6月20日(火)に、往復はがきへ住所・氏名・年齢を記入し、同会講演会係(〒516-0076 八日市場町 13-1)へ

※「掲載申し込み締め切り」は、14 ページをご覧ください。

## すこやか子育ての会「つぼみ」

伊勢友の会・松月さん

(☎ 090-8327-2350 FAX 23-2735)

時 5月25日(休)・7月20日(休)・9月28日(休)・10月26日(休)、10:00～12:00

所 伊勢友の家(宇治浦田3丁目58-3) 対 乳幼児と保護者

内 子育てについての話し合いと、子どもと笑顔で過ごせるような生活の工夫のお話、調理実習などをします。託児あり(200円) 料 300円(資料代・保険料を含む)

申 事前に同会・松月さんへ

## 親から子へ! 生と性の話 第2弾

エコキッズ・服部さん (☎ 090-9337-5369)

時 5月31日(休)、10:30～(開場は10:00) 所 生活協同組合コープみえ伊勢センター・会議室(通町419)

定 40人(先着順)

内 好評につき第2弾! 前回参加者からのQ&A、子どもを性のトラブルや犯罪から守るための知識など、みんなで考えてみませんか。

申 電話でエコキッズ・服部さんへ

## フードドライブを開設!

NPO男女共同参画れいぼう伊勢・山川さん

(☎ 24-9262)

時 7月9日(日)、13:30～15:45(開場は12:30)

所 ハートプラザみその・多目的ホール

内 「この世界の片隅に」の上映時、窓口を開設。生活困窮者のために、家庭で食べきれない食品(米・缶詰等)をお持ちください。



イベント掲示板&みんなの広場			
時	とき	所	ところ
対	対象	内	内容
定	定員	料	料金
申	申し込み		
掲	掲載申し込み	7月15日号=5月31日(休)	
締	締め切り	8月1日号=6月15日(休)	

生ごみを減らそう!  
生ごみの水切りにご協力を

伊勢市内の家庭から出される燃えるごみの約30%は「生ごみ」で、その約80%は水分です。

水分を多く含む生ごみは傷みやすいため、ごみ集積所での臭いものになりまます。また、水分が多いと、清掃工場での焼却処理の際に燃焼効率が悪くなり、経費が高くなる原因となります。

生ごみを出す時はしっかりと水を切り、さらにもうひと絞りし、ごみ袋には水分がたまらないようにしてください。皆さん一人一人のご協力をお願いします。

### 生ごみを減らそう!

### 生ごみ処理機の購入費を補助

市では、生ごみの自家処理の促進で、ごみの減量化を図るため、生ごみ処理機(生ごみを減量化・堆肥化するコンポスト容器など)を購入し、設置した人に補助金を交付しています。また、市内の事業所で発

生する生ごみ(一般廃棄物に限る)の処理を支援し、減量化を促進するため、事業所用生ごみ処理機を導入する事業者にも、補助金を交付しています。

**補助金額** 処理機本体購入費用(税込み)の2分の1(家庭用:上限額3万円、事業所用:上限額20万円)

※処理機の対象品・対象者について詳しくは、市のホームページをご覧ください。合わせてください。

**予算額** 365万円

## 生ごみ処理機の使用効果



### ●ごみの減量化とごみ出しの負担の軽減

ごみ袋が軽くなる上、ごみ出しの回数も減ります。また、運搬時の汁だれもなくなります。

### ●清潔な台所で快適生活

家中に漂う生ごみの臭いがなくなります。

### ●ごみ集積所も衛生的

悪臭が軽減でき、カラスや犬、猫などが寄り付きにくくなるので、より衛生的です。

シリーズ資源

めざせ! ゴミゼロのまち

清掃課 (☎ 37-1443 FAX 37-0189)

## みんなの広場

このコーナーは、市民団体などの皆さんが、イベント案内や会員募集などに利用できるコーナーです。参加費などの記載のないものは無料です。

### ひばり朗読奉仕会会員を募集

伊勢市ひばり朗読奉仕会

(☎27-2425 FAX 27-2412(社会福祉協議会 伊勢支所))

☎ 視覚障がいのある方々に広報や情報誌などの文字を音声化したCDやテープを届けています。お手伝いをしてくれる方を募集します。

### 心が楽になるワークショップ

人生に迷わない歩き方教室 あずま 東さん

(☎090-4794-4376 FAX 63-7151)

☎ 5月18日(休)・24日(休)、(昼の部) 13:30～16:00、(夜の部) 18:30～21:00

☎ 労働福祉会館・4階会議室(勢田町613-13)

☎ 心の仕組みを理解して、ペアでお話しながら「心が元気!」になるワークショップです。悩み相談にも応じます。

☎ 電話で東さんへ

### 伊勢愛唱会歌唱祭

伊勢愛唱会・森山さん (☎・FAX 29-0056)

☎ 5月21日(日)、9:45～

☎ いせトピア・多目的ホール

☎ 演歌(歌謡曲)を愛する仲間・伊勢愛唱会の年に一度の発表会です。皆さんお気軽にご来場ください。

### 第32回 写会 七彩写真展

写会 七彩・篠原さん (☎・FAX 28-2554)

☎ 5月22日(月)～26日(金)、9:00～17:00 (22日(月)は13:00から、26日(金)は16:00まで)

☎ いせトピア・ふれあい広場

☎ 写会七彩は、四季折々に撮影会に出掛ける写真集団です。一人一人が個性豊かに表現し、自由作品と課題作品45点を展示します。

## 伊勢市自主防犯団体 連絡会の活動報告

危機管理課 (☎21-55524)

FAX 20-33151



伊勢市自主防犯団体連絡会は、自主防犯団体相互の連携と資質の向上に積極的に取り組んでいます。

市内の防犯パトロール活動の活性化と市民の防犯意識の高まりにより、安全で安心して暮らせる伊勢のまちづくりを推し進めることを目的として、現在40団体が活動しています。

特に、平成28年5月ごろから振り込め詐欺などの被害や予兆電話が収まらず、被害防止活動に大変苦慮しています。「私はお金がないから大丈夫」ではなく、「自分に電話がかかってくるかもしれない」という危機感を持つことが大切です。平成29年度の主な活動は、次のとおりです。

### 平成29年度の主な活動計画 会員相互の連携・支援・協働 と情報交換

- ・総会(年1回)と役員会(2カ月に1回)の開催で各自自主防犯団体などの活動状況を情報伝達
- ・市内の犯罪情勢の会員への周知(3カ月に1回)

### 市民の防犯意識を高めるための啓発

- ・合同パトロールの実施(伊勢まつり、年末・年始特別警戒取締り出発式後)
- ・ATM(現金自動預払機)、金融機関、スーパーなどでの街頭啓発活動の実施
- ・各地域での防犯パトロールの実施
- ・全国各地安全運動期間に各活動拠点などへのぼり旗の設置



駅前での街頭啓発活動

- ・自主防犯団体のない自治会への自主防犯団体結成の働き掛け

### 関係機関・団体との関係・ 拡充強化

- ・県、伊勢警察署、伊勢度会地区生活安全協会などの主催行事への参加と講演会の共催



# 情報コーナー

参加費などの記載のないものは無料



講座

## 大仏山公園 硬式テニス教室

大仏山公園管理事務所  
(☎23-65565 FAX23-6771)

とき 6月19日(月)～8月8日(火)、①初級・中級コース：毎週月曜日・10時～12時、②初心者コース：毎週火曜日・13時～14時30分(①②とも全8回)  
ところ 県営大仏山公園・テニスコート  
定員 各8人(先着順)  
参加費 各9000円(保険代を含む)  
申し込み 5月15日(月)～31日(水)に、電話で同事務所へ  
※各コース6人以上で開催します。  
※受講開始後のキャンセルについては、参加費の返金はできません。

催し物

## 春の伊勢楽市

公益社団法人伊勢市観光協会内・伊勢楽市実行委員会事務局  
(☎28-3705 FAX27-1049)

地場産品が一堂に集まり、60ブース以上の出店でにぎわいます。  
とき 5月20日(土)・21日(日)、10時～16時(荒天の場合は中止)  
ところ 外宮バス停前広場周辺

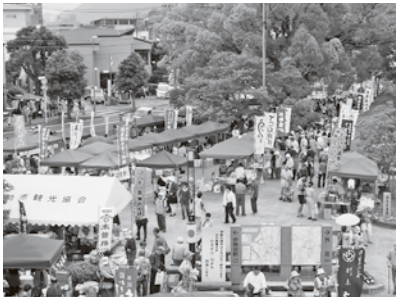

伊勢楽市

## 糖尿病教室

伊勢総合病院栄養管理室  
(☎23-5111 FAX27-2315)

とき 5月25日(木)、13時～14時  
ところ 伊勢総合病院・2階講堂  
内容 同病院理学療法士による講座「糖尿病と運動療法」



## 子育てを支援します 親子リフレッシュ

～子どもと一緒に遊ぼう～  
いせトピア  
(☎21-09000 FAX21-09009)

毎月2回・木曜日に、就学前の子どもと保護者を対象に「親子リフレッシュ教室」を開催しています。  
5～7月は次の予定で開催します。  
とき 5月25日、6月8日、22日・7月6日・20日、10時30分～  
ところ いせトピア・3階研修室  
内容 わらべ歌・歌遊びなど

申し込み 不要

※暴風警報・大雨特別警報が発表された場合は中止となります。



## 講演会「伊勢志摩サミット『食のおもてなし』の舞台裏」と写真展

市民交流課  
(☎21-5549 FAX21-5642)

伊勢志摩サミット開催後1年の節目に講演会を開催します。実際にサミットの準備に携わった外交官が、各国首脳とその配偶者や国際メディアセンターでの「食のおもてなし」をテーマに、その舞台の裏事情をお伝えします。  
また、サミット開催時の各場面の写真展も行います。

講演会  
とき 6月4日(日)、13時30分～15時  
ところ いせ市民活動センター1北館(いせシティプラザ)・2階多目的ホール  
講師 外務省職員  
定員 100人(先着順)

## 写真展

とき 5月29日(月)～6月4日(日)、9時～21時  
ところ ミタス伊勢・中央通路(船江1丁目471-1)

申し込み 5月30日(火)までに、直接・電話・ファクス・Eメールで同課☒kouryu@city.ise.nie.jpへ  
※複数人の申し込みが可能です。



三重県産食材をふだんに使った料理



食事を楽しむ各国首脳の配偶者





「パパの育児参加を応援」赤ちゃんとパパのための「ベビーマッサージとふれあい遊び」  
市民交流課内・NPO男女共同参画れいんぼ伊勢  
(☎21-5513 FAX21-5642)  
とき 6月11日(日)、10時～12時  
ところ いせトピア・2階和室  
対象 歩き始めていない赤ちゃん(5カ月～)と父親10組  
内容 ベビーオイルを使用したマッサージと触れ合い遊びの体験で、赤ちゃんととの交流を楽しみ、絆が強くなることを目指します  
講師 皇學館大学教育学部幼児教育コースの学生と指導者  
持ち物 バスタオル2枚、着替え、調乳用品など  
申し込み 5月16日(火)から、電話・ファクス・Eメールで市民交流課(☎kouyuu@city.ise.nie.jp)へ  
※母親には、子育て井戸端会議(子ども連れ可)を予定しています。



朝熊山に登ろう!!  
中央児童センター  
(☎27-2422 FAX27-2412)  
初夏の素晴らしい景観を楽しみましょう。山頂では宝探しゲームを行います。  
とき 6月11日(日)、10時～15時(集合は9時45分)  
集合場所 朝熊山登山口・であいの広場  
対象 小学1年生～高校3年生  
※小学1～3年生は保護者の同伴が必要です。  
定員 20人(先着順)  
※参加者が10人に満たない場合は中止となります。  
持ち物 弁当、飲み物、敷物、タオル、運動のできる服装・靴(サンダルなどは不可)  
申し込み 5月20日(土)～6月4日(日)(月曜日を除く)に、直接・電話で同センター(福祉健康センター・3階)へ  
※天候不順などで中止の場合は、当日8時30分までに決定し、連絡します。

観光文化会館指定管理者自主事業  
カシユアルコンサート  
ピアノフェスティバル4  
シンフォニアテクノロジー響ホール伊勢(観光文化会館)  
(☎28-5105 FAX28-5106)  
ホワイエ(ロビー)でのカジュアルな演奏会です。  
今回は、「シエルブルの雨傘」「雨に唄えば」など、「二雨」にまつわる名曲をお届けします。  
とき 6月14日(水)  
昼会：13時30分～(開場は13時)  
夜会：19時～(開場は18時30分)  
ところ シンフォニアテクノロジー響ホール伊勢(観光文化会館)・ホワイエ  
出演者 宮下礼子さん(バイオリン)、宮本裕紀子さん(フルート)、新田誠さん(ピアノ)  
定員 各60人  
入場料 1000円(全席自由席)  
※入場券は、シンフォニアテクノロジー響ホール伊勢事務所窓口・県営サンアリーナ事務所窓口で販売しています。

三井住友海上文化財団助成  
花房晴美&真美  
ピアノデュオコンサート  
文化振興課  
(☎22-7885 FAX23-8641)  
日本を代表するピアノスト。花房姉妹が奏でる2台ピアノによる息の合った美しい調べをお楽しみください。「ボロロ」「美しき青きドナウ」「幻想即興曲 嬰ハ短調 OP.66」などを演奏します。  
とき 7月9日(日)、14時～(開場は13時30分)



新田誠さん



宮本裕紀子さん



宮下礼子さん

ところ シンフォニアテクノロジー響ホール伊勢(観光文化会館)・大ホール  
出演者 花房晴美さん(ピアノ)、花房真美さん(ピアノ)  
入場料  
・一般………1500円  
・一般ペア……2000円  
・高校生以下……500円  
※全席指定。  
※就学前の子どもは入場できません。

※入場券は、5月9日(火)・9時から、シンフォニアテクノロジー響ホール伊勢事務所窓口・同課で、10時から、チケットぴあ・エムズネットなどで販売します。  
※このコンサートは公益財団法人三井住友海上文化財団の助成を受けて開催します。



花房真美さん  
©福本太郎



花房晴美さん  
©福本太郎

## 三重県内男女共同参画連携 映画祭2017

### 上映会 「この世界の片隅に」

市民交流課内・NPO男女共同参画  
れいんぼう伊勢

(☎21-55513 FAX21-5642)

とき 7月9日(日)、13時30分  
〜15時45分(開場は12時30分)  
ところ ハートプラザみその  
多目的ホール

内容 戦時下の広島・呉を舞  
台に、18歳で嫁いだ少女「す  
ず」が日常を守ろうと懸命に  
生きていく姿を描いた映画で  
す。「普通の生活がおくれる  
こと」のありがたさや幸せが  
感動を呼ぶ珠玉のアニメーシ  
ョンです。(原作：こうの史  
代、監督：片淵須直、声の出  
演：のん ほか)

定員 350人

入場料 500円(前売りの  
み)

※入場券は、5月16日(火)から  
市民交流課(御園総合支所・  
2階)で販売します。また、  
戸籍住民課と二見・小俣総  
合支所生活福祉課で、入場  
券の代わりに予約券(入場  
料は当日会場で支払い)を  
発行します。

※託児できます。(0歳〜小

学2年生程度。入場券を購  
入または予約券を受け取り  
の際に要予約。無料)



©こうの史代・双葉社/  
「この世界の片隅に」製作委員会

### B&Gプール リニューアルイベント

スポーツ課

(☎22-7895 FAX23-8641)

とき 7月2日(日)、10時30分  
(受け付けは9時)

ところ 御園B&G海洋セン  
ター・プール

対象 市内の小学5・6年生

内容 シドニーオリンピック  
背泳ぎ銀メダリストの中村真  
衣さんを講師に迎え、水泳教  
室を行います

定員 40人(申し込み多数の  
場合は抽選)

申し込み 6月2日(金)までに  
申込書を同課または同センタ  
ーへ

※申込書は、市内小学校を通  
じて配布する予定です。



リニューアルされたプール

### 環境学習会

伊勢リサイクルプラザ

(☎・FAX 38-2800)

「ごうなつてんの 私たち  
の出すごみ!? パート11」残  
さず食べよう! 30・10運  
動」をテーマに、ごみの減  
量化・資源化・リサイクルに  
ついて学習会を開催します。  
とき 6月3日(土)、13時30分  
〜15時

ところ 伊勢リサイクルプラ  
ザ(西豊浜町653)

内容 食品ロスについての話、  
清掃工場の見学、ごみの分別  
方法についての説明

申し込み 不要



## お知らせ

### 障害者就労施設等からの 物品等の調達方針

高齢・障がい福祉課

(☎21-55558 FAX20-85555)

「国等による障害者就労施  
設等からの物品等の調達の推  
進等に関する法律」に基づき、  
平成29年度の伊勢市の調達方  
針を定めました。

この方針は、市として障が  
い者就労施設などからの物品  
などの調達の推進を図るため、  
調達する物品や年間目標額な  
どを定めたものです。市では、  
この方針に従って物品を調達  
します。

※調達方針の全文など詳しく  
は、市のホームページに掲載  
しています。

### 調達方針

種別	品目など	目標額
物品	イベント・キャン ペーンなどでの啓 発用物品・記念品、 軽食(パンなど) など	31万円
役務	清掃作業、除草作 業、軽作業(郵便物 の封入、ラベル貼 り、袋詰めなど) 回収業務など	3,096万円

### 障害者相談員

高齢・障がい福祉課

(☎21-55558 FAX20-85555)

障がい者の生活を支援する  
ため、障害者相談員(左表参  
照)が、市などの関係機関と  
連携し、障がい者やその家族  
からの相談に応じています。

### 障害者相談員

	氏名	住所	連絡先		
			電話	FAX	
身体障害者 相談員	肢体	齋藤 茂	宮後2丁目	090-5603-9071	-
		酒徳 和之	二見町山田原	43-3513	43-3513
		下 郁雄	小俣町元町	25-0852	25-0852
	視覚 聴覚	清原も>代	常磐2丁目	25-3227	25-3227
		鈴木 守	岩淵1丁目	24-0870	-
		大屋真理子	二俣3丁目	-	28-5160
知的障害者相談員	中山トキ子	上地町	25-7632	25-7632	
	小林えり子	藤里町	22-2027	-	

### 軽自動車税・自動車税の納付は納期限内に

軽自動車税の課税について…課税課  
 (☎21-55331 FAX21-55335)  
 納税について…収納推進課  
 (☎21-55337 FAX21-55335)  
 自動車税について…  
 三重県伊勢県税事務所  
 (☎27-5124 FAX27-5252)

平成29年度の軽自動車税・自動車税の納期限は、5月31日(水)です。納期限までに納付してください。

金融機関やコンビニエンスストアなどでも納付することができます。詳しくは、納税通知書をご覧ください。

※自動車税については、インターネットを利用したクレジットカードでの納付も可能です。詳しくは、三重県伊勢県税事務所にお問い合わせください。

### 家屋評価にご協力を

課税課固定資産税係

(☎21-55333 FAX21-55335)

平成29年中に新築・増築した家屋を対象に、5～12月ごろに市職員が固定資産税算定のための評価に伺います。ご協力をお願いします。

また、家屋を取り壊した場合は、関係へ連絡をしてください。

### 鳥獣害対策用の電気柵の正しい使い方

農林水産課

(☎22-00370 FAX21-56005)

電気柵は、人に対する危険防止のために、電気事業法で設置方法が定められています。電気柵を設置する場合は、関連法令を順守し、十分な安全対策を行ってください。また、電気柵を見掛けたら近づかないようにしましょう。

### 若い人の資格取得を支援

商工労政課

(☎21-55608 FAX22-96699)

※市役所本庁舎の改修工事に伴う部署移転のため、ファクス番号が変更となります。  
 5月28日(水)～…  
 (FAX)21-5636

市では、若い人の雇用の安定を図るため、就職などに有利となる資格の取得を目的として受講した教育訓練の経費の一部を助成します。  
**対象者** 次の要件をすべて満たす人  
 ・40歳未満で、市内に住所を

有する  
 ・補助対象講座を修了し、受講料などの支払いを済ませている  
 ・公共職業安定所に求職登録している人または非正規労働者の人

・市税を滞納していない  
 ・国の一般教育訓練給付金の受給資格がない

**対象講座** 厚生労働大臣が指定する一般教育訓練講座  
**対象経費** 講座を受講するために要した入学科と受講料

**補助率・金額** 補助対象経費の20% (上限額は10万円)  
**申し込み** 申請書・必要書類を直接同課へ  
 ※申請書は同課にあります。  
 また、市のホームページに掲載しています。

**予算額** 50万円

### 狭い道路整備事業

### 後退用地の寄付に助成

用地課

(☎21-5562 FAX21-5578)

市では、安全・安心に暮らせるまちづくりのため、建築基準法に定められている4mの道路幅員を確保する取り組みを進めています。  
 幅員4m未満の道路を拡幅

整備するための後退用地を寄付していただいた場合、測量・分筆費用に対する助成が受けられます。(左図参照)  
 寄付後は市が道路として管理し、舗装などを行います。

**対象道路** 市が管理している幅員4m未満の道で、建築基準法第42条第2項に該当する道路または同法第43条第1項ただし書の許可に係る建築物の敷地に接する道

**助成内容** 道路中、心線から2m後退した後退用地を分筆して市へ寄付した場合、上限15

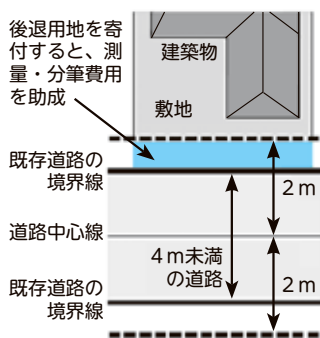

万円を助成  
 ※2つ以上の対象道路に接する土地の場合などは、助成金に加えて上限50万円の報償金を支給します。  
 ※一部対象にならない場合があります。

**予算額** 380万円 (うち国補助金94万円)

### 特設人権相談

津地方法務局伊勢支局内・伊勢人権擁護委員協議会  
 (☎・FAX)28-6464

6月1日の「人権擁護委員の日」にちなみ、特設人権相談所を開設します。相談は無料、秘密は守られますので、利用してください。

とき 6月1日(水)、13時～16時(受け付けは15時まで)  
 ところ 市役所東庁舎・4階  
 広報広聴課相談室

### 手話を覚えてみよう！⑭

高齢・障がい福祉課 (☎21-55558)

(FAX)20-8555)

### 「分からない」

右手の指先で、  
 右胸の脇を  
 払い上げます。



※手話表現の一例を紹介しています。



市のホームページで手話動画を見ることができます。

みんなの手話 伊勢市 検索

# 第65回 伊勢神宮奉納

# 全国花火大会

観光振興課内・伊勢神宮奉納全国花火大会委員会事務局

TEL 21-5542 FAX 28-2404

とき 7月15日(土)

19時20分〜21時

ところ 宮川河畔(度会橋上流)

※荒天などの場合は9月9日出に延期します。  
(9日出に開催できない場合は10日出に順延)

## 5月20日(土)から 有料観覧席を販売!

### 指定席

- 6人用 ..... 15,000円
- 4人用 ..... 10,000円
- 2人用 ..... 8,000円

### 個人用自由席

1人 2,000円

※3歳以上は有料です。また、2歳以下はチケット1枚につき2人まで同伴できます。

※延期となった場合は、7月31日(月)・17時まで、購入していただいた場所で払い戻しをします。

### 販売日時・場所

**先行販売** 5月16日(火) 18:00〜20:00  
ハートプラザみその・多目的ホール

**一般販売** 5月20日(土) 10:00〜  
(観光振興課は5月22日(月)〜)  
コンビニエンスストア(サークルKサンクス、ローソン、ミニストップ、ファミリーマート、セブン-イレブン)、中日新聞販売店、観光振興課(御園総合支所・1階)

事業費 約8,502万円  
(うち市負担額4,550万円)  
観覧者数 約23万人(平成28年度)

## クラウドファンディングで 奉納スターマインを打ち上げよう!

詳細は「広報いせ」4月15日号・12ページをご覧ください。

申し込みは 5月31日(木)までです。



## 伊勢市健康医療ダイヤル24

フリーダイヤル 0000-000-000 通話料無料

心や体の健康などについて、医師・看護師・保健師などが年中無休・24時間体制で電話相談に応じています。

問い合わせ先 健康課 (TEL 27-2435 FAX 21-0683)

※本サービスは、民間業者に委託をして運営しています 予算額 821万2千円

## 広報いせ 第213号

発行日 平成29年5月15日

編集 情報戦略局 広報広聴課

発行 伊勢市

印刷 株式会社 アイブレーション



伊勢市情報戦略局 広報広聴課

〒516-8601 伊勢市岩渕1丁目7番29号 TEL 0596-21-5515 FAX 0596-22-9699 E-mail ise-koho@city.ise.mie.jp

URL (パソコン用) http://www.city.ise.mie.jp (携帯電話用) http://www.city.ise.mie.jp/m/

伊勢市役所 検索



広報いせ発行事業費(予算額) 3,064万円(23回分)

視覚障がいのある人で、「声の広報いせ」「点字広報いせ」を希望する人は、高齢・障がい福祉課(TEL 21-5558 FAX 20-8555)へ連絡してください。

この広報紙は、再生紙を使用しています。

「広報いせ」では、財源を確保するため、一部のページに企業広告を掲載していますが、これらは市が広告主や商品を推奨するものではありません。